



E: 1/500

Aljibe El Toril

**DENOMINACIÓN:**

**ALJIBE EL TORIL**

**SITUACIÓN:** Camino Rambla del Sentir, al Sur del cruce con Camino Viejo de Adra.

**GRADO DE PROTECCIÓN P.G.O.U.:** Conservación Integral.

**DATOS PRINCIPALES:**

- **Entorno:** Existe un entorno útil de gran valor paisajístico, que debe ligarse a la aljibe conformando así un espacio de interés lúdico-cultural y medioambiental.
- **Tipo:** Mantiene su diferencia con las demás al disponer de un arco fajón de refuerzo situado en medio de su largo. La bóveda está totalmente destruida aunque se presume sea de las más antiguas.
- **Medidas:** 12,11 x 3,90

**ESTADO DE CONSERVACIÓN:** Malo.

**DETERIOROS:**

- En general está bastante destruida, pero presenta un aspecto interesante
- Cubierta caída, manteniendo el arco fajón.
- Socavado por las escorrentías laterales, Sur nivel muy bajo.
- Descalzada la cimentación, en ningún extremo.
- Relativo mal estado de la mampostería que mantiene.

**OBSERVACIONES SOBRE PROPIEDAD:**

- **Edificio:** Incluido dentro del patrimonio municipal.
- **Entorno:** Dispone de un entorno grande a su alrededor y que tiene un gran interés paisajístico.

**INTERÉS ESTRATÉGICO – SITUACIÓN:**

- Se encuentra un poco alejado de vías importantes y suelos urbanos, pero por sus características y entorno es de las más valiosas a nivel didáctico y medioambiental.

## **PROPUESTAS DE INTERVENCIÓN**

### **a) CONSERVACIÓN:**

- Modificación de escorrentías para evitar el socavamiento que le producen.
- Limpieza general de su interior.
- Realización de un sumidero para evacuar aguas ya que no dispone de cubierta.
- Limpieza y adecuación de su entorno inmediato.

### **b) RESTAURACIÓN:**

- Del entorno.
- Restauración paisajístico.
- Adecuación de su área perimetral que permita su visita.

### **c) PUESTA EN VALOR:**

- Cartel de interpretación y datos.

# EL TORIL

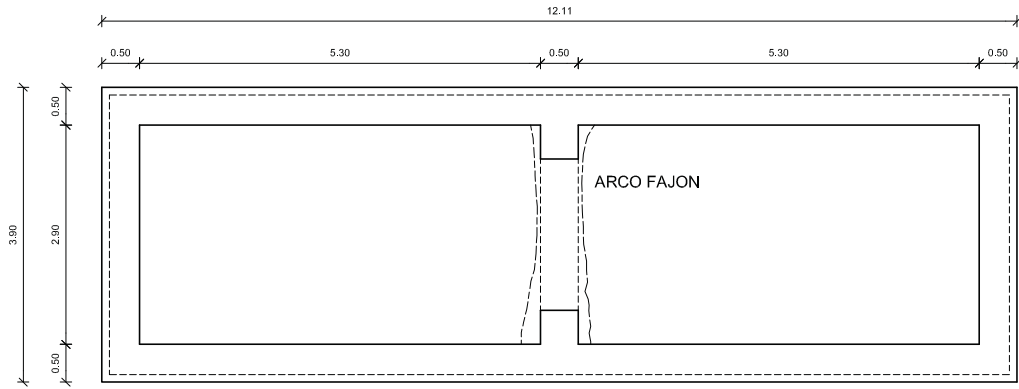
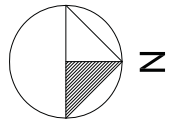

PLANTA VASO

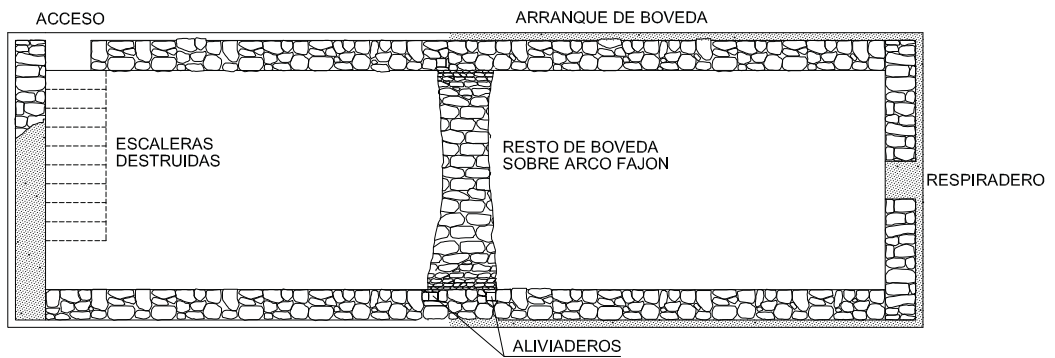

BOVEDA

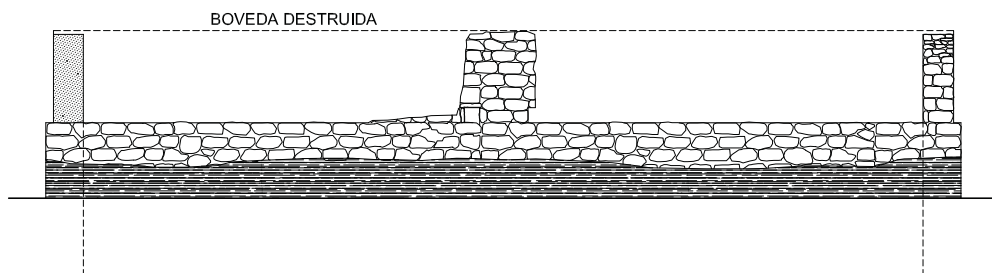

FACHADA ESTE

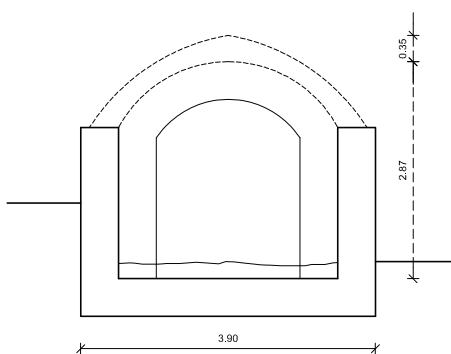



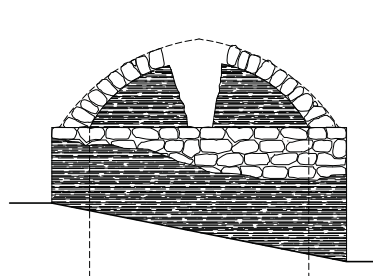

SECCION

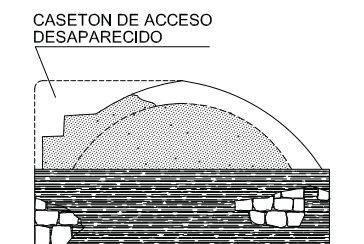

FACHADA NORTE



FACHADA SUR

-  ENFOSCADO ORIGINAL
-  ENFOSCADO DE CEMENTO ACTUAL
-  MAMPOSTERIA
-  HOMIGON ROMANO



