

E: 1/500

Aljibe De la Mujer

DENOMINACIÓN:

ALJIBE FÁBRICA DE LA MUJER

SITUACIÓN: Camino viejo de Roquetas de Mar – El Algarrobo.

GRADO DE PROTECCIÓN P.G.O.U.: Conservación Integral.

DATOS PRINCIPALES:

- **Entorno:** Situada en un cruce de caminos, dispone de un gran área a su alrededor, con posibilidad de ser tratada y adecuada.
- **Tipo:** Campo de Dalías.
- **Medidas:** 10,80 x 3,30

ESTADO DE CONSERVACIÓN: Medio.

DETERIOROS:

- Bastante enterrado por sedimentos en el exterior, dado que se encuentra en lugar endorreico.
- Bóveda dañada en varios puntos.
- Cubeta anegada.
- Casetón algo deteriorado.
- Revocos prácticamente desaparecidos.
- Escalera acceso en mal estado.

OBSERVACIONES SOBRE PROPIEDAD:

- **Edificio:** Está incluida en el patrimonio municipal.
- **Entorno:** Incluido en el patrimonio municipal.

INTERÉS ESTRATÉGICO – SITUACIÓN:

- Dispone de espacios a su alrededor para generar un pequeño parque rural. Su situación en cruce de caminos importantes le confiere posibilidades de ser visitada.

PROPUESTAS DE INTERVENCIÓN

a) CONSERVACIÓN:

- Excavación de su entorno rebajando hasta el punto de arranque de la bóveda.
- Ejecución de muro de protección de avenidas que puedan inundarla.
- Creación de un desagüe a la zona endorreica.
- Limpieza exterior.
- Limpieza interior.

b) RESTAURACIÓN:

- Reparación de trozos de bóveda hundidos.
- Reparación del torreón de acceso.
- Reparación de las lumbreras y pieza de protección.

c) PUESTA EN VALOR:

- Cartel de interpretación y datos.

DE LA MUJER

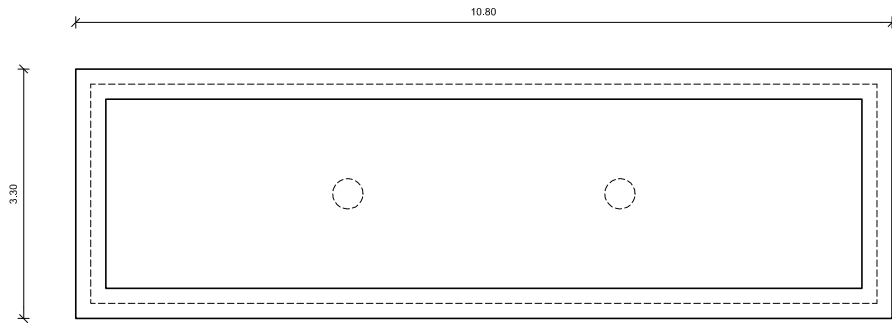
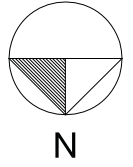

PLANTA VASO

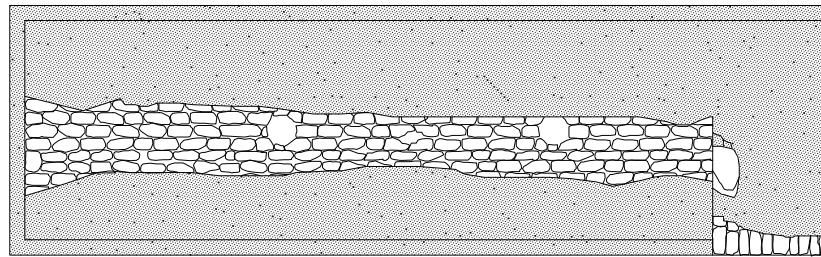

BOVEDA

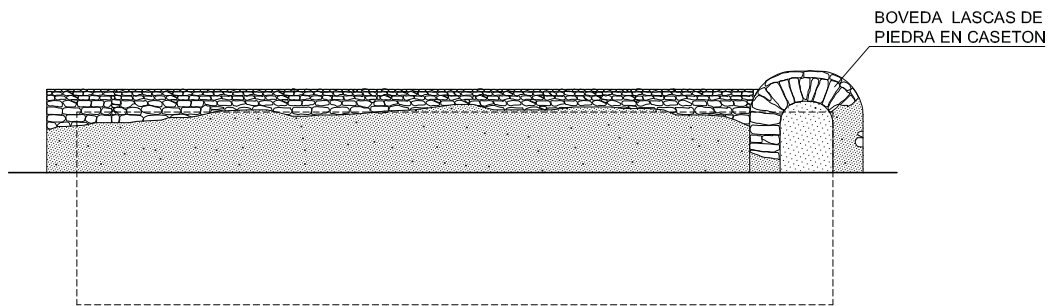



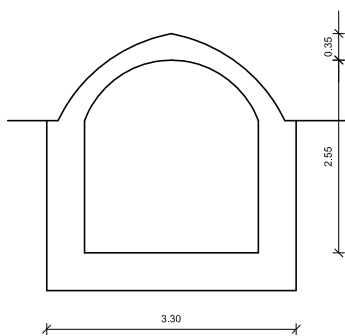

ALZADO LATERAL

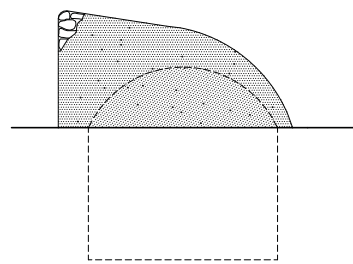

SECCION



ALZADO

-  ENFOSCADO ORIGINAL
-  ENFOSCADO DE CEMENTO ACTUAL
-  MAMPOSTERIA
-  HOMIGON ROMANO



